

Encore™



!لقة مستخداس. لى الوثائق استخدام
وثائف علقة للطعامدية أن إندية مؤثر
مع. صمم أدواء كونك أنيقة بالرسوم جميع
لقة أن لإنشاء النصوصا جدام أدوالتيب
البرنامج نصوصا جميع

جدول المحتويات

٣
٤
٥
٧
٩

معلومات السلامة
التعريف بالأجزاء
التشغيل
التنظيف والعناية
الخدمات والضمان

معلومات السلامة

يُرجى قراءة المعلومات الواردة أدناه بعناية فائقة فهي تتضمن معلومات أمان مهمة لهذا الجهاز. يُرجى الاحتفاظ بهذه التعليمات للرجوع إليها في المستقبل.

! تُستخدم فقط في وجود تيار كهربائي متردد ومع الجهد الكهربائي المناسب. اقرأ الملصق الموجود على قاعدة ماكينة الطحن من أجل تحديد الجهد الكهربائي المناسب!

! نَظف فقط هيكل ماكينة الطحن باستخدام قطعة قماش جافة أو مبللة. لا تغمر ماكينة الطحن، أو القابس، أو السلك في الماء أو في أي سائل آخر.

! شركة براتزا Baratza غير مسؤولة عن أي أعطال أو أضرار ولن تقدم أي ضمان نتيجة استخدام ماكينة الطحن خلاف الغرض المخصص لها (أي طحن حبوب قهوة محمصة بالكامل على سبيل المثال) أو إذا تم تشغيلها أو إصلاحها بشكل غير صحيح!

! احتفظ بالجهاز وسلكه بعيدًا عن متناول الأطفال الذين تقل أعمارهم عن ٨ سنوات.

! لا تشغل المطحنة باستخدام سلك أو قابس تالف. في حالة تلف سلك توصيل الطاقة الكهربائية، يجب استبداله من طرف الشركة المصنعة أو وكيل الخدمة التابع لها أو أشخاص مؤهلين تجنبًا للمخاطر.

! لا تترك ماكينة الطحن الخاصة بك، قيد التشغيل، دون مراقبتها.

! يمكن استخدام هذا الجهاز من قبل الأطفال الذين تتراوح أعمارهم بين ٨ سنوات وما فوق والأشخاص ذوي القدرات العقلية والحسية والجسدية المحدودة أو الأشخاص دون خبرة أو معرفة كافية وذلك تحت الإشراف المناسب مع إعطائهم التعليمات الخاصة باستخدام الجهاز بطريقة آمنة وتحذيرهم من المخاطر المصاحبة.

! يحظر على الأطفال تنظيف الجهاز أو إجراء صيانة عليه دون إشراف.

! يجب دومًا فصل ماكينة الطحن عن مصدر التيار الكهربائي قبل التجميع أو التفكيك أو التنظيف. لفصل القابس، امسك القابس وأخرجه من المأخذ الكهربائي. لا تسحب السلك، أبدًا.

حذار: احرص دائمًا على فصل سلك التيار الكهربائي قبل البدء في تنظيف ماكينة الطحن.

التعريف بالأجزاء

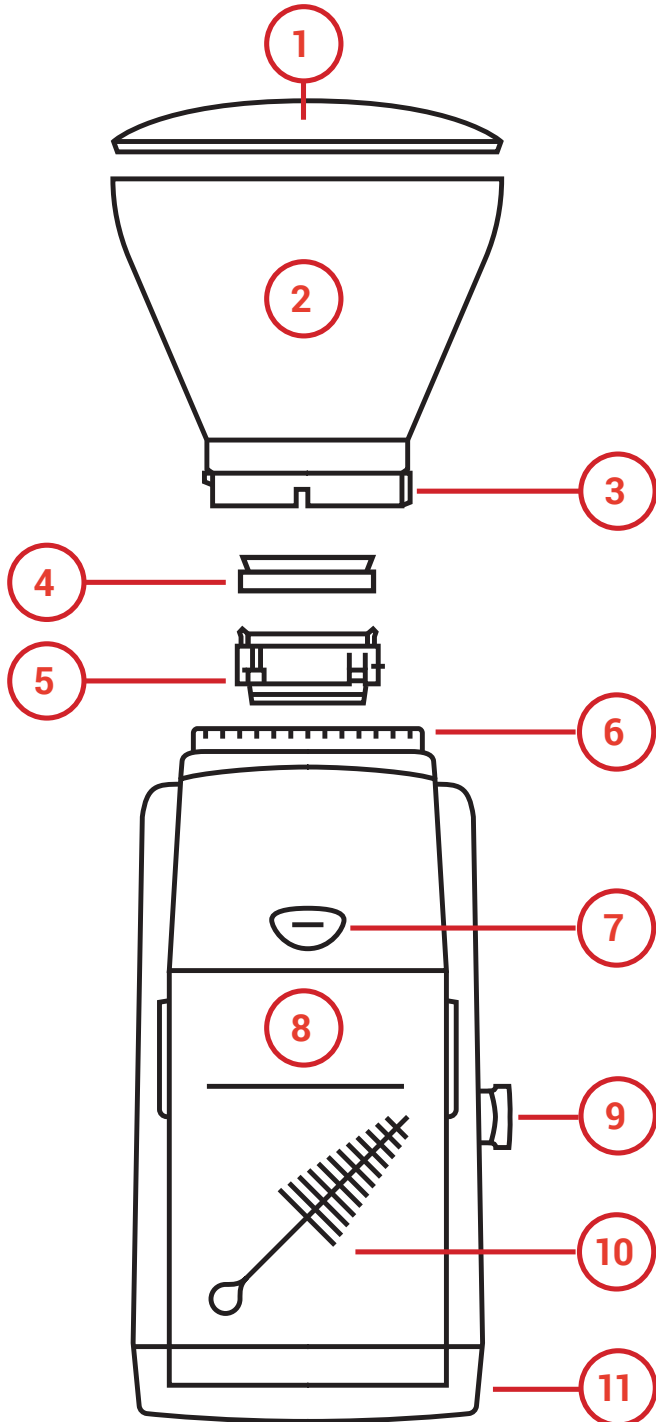

1. الغطاء
2. وعاء الحبوب
3. مؤشر إعدادات الطحن
4. حشوة مانعة للتسرب
5. ترس حلقي قابل للإزالة
6. إعدادات الطحن
7. زر النبض
8. وعاء الطحن مع خط التعبئة الأقصى
9. مقبض التشغيل والإيقاف *
10. فرشاة *
11. قاعدة مرحة
12. حلقة ضبط الطحن
13. أسنة ضبط الطحن
14. ترس المحاذاة وألسنة الرفع
15. صمولة مجنحة (لا تقم بإزالة)
16. ترس مخروطي مركزي

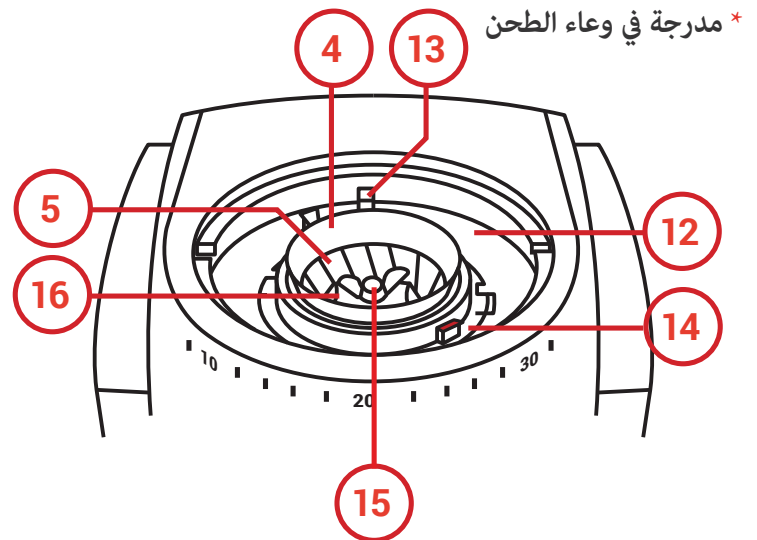

التشغيل

التشغيل الأولي

1. أزل المحتويات من العبوة واغسل بالماء الدافئ والصابون كل من الغطاء (1) ووعاء الحبوب (2) ووعاء البن المطحون (8) واتركهم ليجفوا في الهواء. لا تغسل الترس الحلقي (5) في الماء وإلا سيصدأ.
 2. لتركيب الوعاء، قم بمحاذاة مؤشر إعداد الطحن الفضي (3) مع المثلث بالقرب من إعداد الطحن 40 (6). اضغط على الوعاء للأسفل وأدره باتجاه عقارب الساعة في مكانه. لن تشتغل المطحنة دون تركيب الوعاء.*
 3. لتثبيت مقبض التشغيل/الإيقاف (9)، قم بمحاذاته مع ساق المفتاح على الجانب الأيمن من الوحدة واضغط عليه في مكانه. استخدم إما مقبض التشغيل والإيقاف أو زر النبض (7) لبدء الطحن.
- * إذا كانت هناك صعوبة في تركيب الوعاء: تأكد من أن الترس الحلقي (5) مثبت في مكانه. لتركيب الوعاء وباستخدام أسنة ضبط الطحن، يجب تدوير حلقة ضبط الطحن (12) بالكامل عكس اتجاه عقارب الساعة (13).

ملاحظة: بعد إيقاف تشغيل المطحنة، قد تظل بعض حبيبات القهوة المطحونة جزئياً بين التروس. عند إجراء أي تعديلات على الطحن، يجب أن تكون المطحنة قيد التشغيل.

ضبط حجم الطحن

تنتقل إعدادات الطحن على جهاز Encore من الطحن شديد الخشونة (إعداد الطحن 40) إلى الطحن الدقيق جداً (إعداد الطحن 1). لضبط حجم الطحن، قم بتدوير الوعاء بحيث يتم محاذاة مؤشر إعداد الطحن الفضي الموجود على الوعاء مع إعداد الطحن المطلوب. عند ضبط إعداد الطحن، يجب أن تكون المطحنة قيد التشغيل أو فارغة تماماً من الحبوب لمنع تلف المطحنة.

فيما يلي نقاط بدء إعداد الطحن المقترحة لاستخدامها في طرق التخمير الشائعة. يُعدل حجم الطحن بشكل أكثر خشونة أو أدق بناءً على المتغيرات مثل الوصفة المستخدمة ومستوى التحميص ونوع القهوة والتفضيل الشخصي. لا يمكن العثور على إعداد الطحن الدقيق المطلوب في كل موقف إلا من خلال التجربة وتطوير حاسة التذوق الخاصة بك. **تعرف على المزيد من المعلومات على موقع baratza.com**

إعدادات المقترحة	إسبريسو	إيروبريس	V60 هاريو	ماكينة قهوة أوتوماتيكية	شيميكس	فريش بريس
8	12	15	18	20	28	

عملية الطحن

يمكن تشغيل مطحنة Encore بطريقتين مختلفتين: باستخدام مفتاح التشغيل والإيقاف أو باستخدام زر النبض.

تشغيل مفتاح التشغيل والإيقاف

قم بتدوير مفتاح التشغيل والإيقاف على جانب المطحنة في أي اتجاه إلى وضع التشغيل "on" لبدء الطحن، وفي اتجاه وضع الإيقاف "off" لوقف عملية الطحن. لا تترك المطحنة دون مراقبة أثناء الطحن. إذا تجاوزت القهوة المطحونة الحد الأقصى لخط التعبئة على وعاء الطحن، فقد تنسد المطحنة وتتلف نتيجة لذلك.

تشغيل زر النبض

لطحن كميات صغيرة من القهوة، أو للحصول على تحكم أكثر دقة في كمية القهوة المطحونة، يمكن استخدام زر النبض الموجود في الجزء الأمامي من المطحنة. ستشغل المطحنة إذا استمر الضغط على الزر، وستتوقف عندما يتم تحرير الزر.

التنظيف والعناية

إزالة الوعاء

قم بإزالة جميع حبوب القهوة من الوعاء و اطحن أي حبوب متبقية باستخدام مفتاح التشغيل والإيقاف أو زر النبض. **افصل المطحنة عن مأخذ التيار الكهربائي قبل إزالة الوعاء.** قم بتدوير الوعاء عكس اتجاه عقارب الساعة تمامًا بحيث تتم محاذاة مؤشر إعداد الطحن مع المثلث بالقرب من إعداد الطحن 40. ارفع الوعاء عن المطحنة.

إزالة الترس الحلقي

تأكد من تدوير حلقة ضبط الطحن بالكامل عكس اتجاه عقارب الساعة. استخدم أسنة ضبط الطحن لتدوير حلقة الضبط. يجب محاذاة المؤشر الأحمر الموجود على أسنة رفع الترس مع المؤشر الأحمر الموجود على حلقة ضبط الطحن. يمكن إزالة الترس الحلقي عن طريق الرفع للأعلى مباشرة أثناء الإمساك بأسنة رفع الترس الحلقي. تأكد من عدم فقدان حاشية الوعاء أثناء عملية التشغيل.

تنظيف التروس ووعاء الحبوب ووعاء البن المطحون

اغسل بالماء الدافئ والصابون كل من وعاء البن المطحون ووعاء الحبوب والغطاء وحاشية الوعاء. ثم اشطفهم بالماء واتركهم جانباً ليجفوا في الهواء. **لا تسمح بتبلل الترس الحلقي، وإلا فسوف يصدأ.**

إذا تم استخدام المطحنة يوميًا، فيجب تنظيف التروس بانتظام بالفرشاة المرفقة (حوالي مرة واحدة في الشهر). في حالة استخدام القهوة الداكنة أو الزيتية أو القهوة المنكهة، فقد تحتاج إلى استخدام أقراص تنظيف المطحنة لامتصاص الزيوت والروائح التي خلفتها القهوة. إذا تركت الزيت يتراكم في المطحنة، فقد تُسد المطحنة، مما يؤدي إلى تلفها. يُرجى اتباع توصيات الشركة المصنعة في استخدام أقراص تنظيف المطحنة. **لا تطحن أي مادة بخلاف أقراص تنظيف المطحنة لتنظيف الأجزاء الداخلية للمطحنة.**

حذار: لا تغسل وعاء البن المطحون والغطاء ووعاء الحبوب داخل غسالة الصحون. يُغسل يدويًا فقط. احرص على عدم غمر هيكل الجهاز في الماء. لا تغسل التروس بالماء، وإلا ستصدأ.

إعادة تركيب الترس الحلقي والوعاء

1. أمسك السنة ضبط الطحن للتأكد من تدوير حلقة ضبط الطحن بالكامل عكس اتجاه عقارب الساعة.
2. أدخل الترس الحلقي مع لسان رفع الترس الأحمر المحاذي للمؤشر الأحمر الموجود على حلقة ضبط الطحن. يجب أن تكون هذه المؤشرات الحمراء قريبة من إعداد الطحن 30
3. تأكد من أن الترس الحلقي مثبت بالكامل في مكانه، وأن حاشية الوعاء مثبتة في الأعلى مع وجود الجانب الأسفك داخل الحافة البلاستيكية للترس الحلقي.
4. قم بمحاذاة مؤشر إعداد الطحن على الوعاء مع المثلث بالقرب من إعداد الطحن 40. اضغط على الوعاء لأسفل وقم بتدويره في اتجاه عقارب الساعة حتى تسمع صوت النقر.

مطحنة مسدودة

إذا لم تنزل القهوة في وعاء البن المطحون أثناء الطحن، وتم تركيب جميع الأجزاء بشكل صحيح، فقد يمنع الانسداد القهوة من النزول عبر المطحنة. يمكن أن يحدث هذا إذا تراكمت القهوة فوق خط التعبئة الأقصى، أو إذا تم استخدام القهوة الداكنة أو الزيتية أو القهوة المنكهة في كثير من الأحيان دون تنظيف المطحنة. يمكن أن تلتصق القهوة المطحونة بالزيوت المتراكمة في المطحنة وتسبب انسداداً. يمكن أن يمنع التنظيف المنتظم والاستخدام السليم انسداد المطحنة.

في حالة انسداد المطحنة، يُرجى زيارة baratza.com/troubleshooting للعثور على موارد مفصلة حول كيفية إزالة انسداد المطحنة.

الخدمات والضمان

معلومات عن الضمان في الولايات المتحدة وكندا

الضمان المحدود لمطاحن Baratza هو عام واحد من تاريخ الشراء الأصلي. يغطي هذا الضمان جميع العيوب في المواد والتصنيع (قطع الغيار والعمالة) بما في ذلك النقل البري المجاني من وإلى مرفق الإصلاح الخاص بنا داخل الولايات المتحدة وكندا. لا يسري هذا الضمان على: الاستخدام غير صحيح، وعدم التنظيف، وسوء الاستخدام، والبلى العادي، والافتقار إلى التعديل المناسب، ووجود الأشياء الغريبة (الأحجار، والمسامير، وما إلى ذلك) في حبوب البن، أو الاستخدامات خارج المقصود أي لطحن حبوب البن المحمصة بالكامل (المحمصة بعد الفرقة الأولى). إذا تعطلت المطحنة المشتراة في غضون عام واحد، يُرجى إرسال بريد إلكتروني إلى support@baratza.com أو الاتصال بالرقم 1-425-641-1245 أو الاتصال بالرقم المجاني 1-877-701-2021. للحصول على معلومات إضافية حول الضمان أو لمزيد من المعلومات عن استكشاف وإصلاح الأعطال المتكررة، قُم بزيارة الموقع التالي: www.baratza.com

ملاحظة: تتمتع المطاحن التي يتم شراؤها من الولايات المتحدة أو كندا والتي يتم شحنها أو إخراجها من البلاد بضمان لمدة عام واحد فيما يخص الأجزاء فقط. إذا تعطلت المطحنة في غضون عام واحد من تاريخ الشراء، فما عليك سوى مراسلتنا عبر البريد الإلكتروني على: support@baratza.com أو الاتصال على الرقم: 1-425-641-1245 قبل التواصل مع براتزا، يُرجى تزويدنا بالمعلومات التالية (1): إثبات تاريخ الشراء و (2) الطراز والرقم التسلسلي (الموجودان على قاعدة المطحنة). سيرد عليكم ممثل عن شركة براتزا لتحديد المشكلة واقتراح الحل. يتحمل العميل مسؤولية دفع رسوم الشحن وأي رسوم وضرائب على قطع الغيار التي قد ترسلها براتزا. كما يتحمل العميل مسؤولية توفير أي عمالة مطلوبة لإصلاح المطحنة.

معلومات عن الضمان الدولي

بالنسبة لجميع البلدان خارج الولايات المتحدة وكندا، يقدم بائع التجزئة الدولي الذي قمت بشراء المطحنة منه الضمان والمساعدة والخدمات. إذا تم شراء المطحنة من بائع تجزئة خارج البلد الذي يقيم فيه العميل، فقد يتحمل العميل مسؤولية دفع أي تكاليف تخص الشحن لتصلح المطحنة كما قد يدفع مقابل الخدمة.

دليل على الشراء وتسجيل المنتج:

يُمكنك تسجيل المطحنة خاصتك على الموقع التالي: <https://baratza.com/register-your-grinder> يُتيح لنا التسجيل التواصل مع المسجل في حال الإخطار بسلامة المنتج ومساعدتنا في الامتثال لأحكام قانون سلامة المنتجات الاستهلاكية. تجد الرقم التسلسلي على قاعدة المطحنة. الرجاء الاحتفاظ بإيصال البيع الذي يُظهر تاريخ الشراء.

للإصلاح أو للاستفسار، راسلنا على

البريد الإلكتروني: support@baratza.com

للمزيد من التفاصيل والمعلومات يُمكنك زيارة الموقع: www.baratza.com

للإستكشاف وإصلاح الأعطال، قم بالاستعانة بالرابط التالي: www.baratza.com/troubleshooting